

# Installation guide Mouldings for indirect lighting

INSTALLATIE VAN LIJSTEN VOOR INDIRECTE VERLICHTING  
INSTALLATION DES CORNICHES POUR L'ÉCLAIRAGE INDIRECT  
INSTALLATION VON ECKLEISTEN FÜR INDIRECTE BELEUCHTUNG  
INSTALACIÓN DE MARCOS PARA ILUMINACIÓN INDIRECTA  
INSTALLAZIONE DI CORNICI PER L'ILLUMINAZIONE INDIRECTA  
INSTALACJA LISTEW DO OŚWIETLENIA POŚREDNIEGO

MP036-014 - 10/2024

Orac nv/sa  
Biekorfstraat 32  
8400 Oostende, Belgium  
T +32 59 80 32 52  
info@oracdecor.com

All social media on



[www.oracdecor.com](http://www.oracdecor.com)

# Ready?

# Set?

## DecoFix adhesives

ORAC



Online glue calculator  
Online lijmcalculator  
Calculateur de colle en ligne  
Online Kleberrechner  
Calculadora de adhesivos online  
Calcolatore di colla online  
Kalkulator kleju online



**Seal wall/ceiling**  
Verbinding muur/plafond  
Collage mur/plafond  
Verbindung Wand/Decke  
Adherencia techos/paredes  
Collante per parete/soffitto  
Mocowanie do ściany/sufitu

### Atmosphere & Surface

Omgeving & Ondergrond | Environnement & Surface |  
Umgebung & Untergrund | Ambiente & Superficie |  
Ambiente & Superficie | Atmosfera & Powierzchnia



**Storage and installation conditions: Store profiles and adhesives at room temperature and wait 24 hours before installing**

Opslag- en plaatsingsvoorwaarden: Plaats profielen en lijmen 24 uur vóór de installatie op kamertemperatuur.

Conditions d'installation et de stockage: Stockez les profils et les colles à température ambiante 24 heures avant la pose.

Lager- und Installationsbedingungen: Profile und Kleber 24 Stunden vor Verlegung bei Zimmertemperatur lagern.

Condiciones de almacenamiento e instalación: Coloca las molduras y adhesivos en el lugar de la instalación 24 horas antes de la aplicación.

Condizioni di stoccaggio e di installazione: Conservare profili e adesivi a temperatura ambiente e attendere 24 ore prima dell'installazione.

Warunki przechowywania i montażu: Profile i kleje należy przechowywać w temperaturze pokojowej i odczekać 24 godziny przed montażem.



**Flat walls & ceilings**  
Vlakke wand en plafond  
Mur et plafond plats  
Glatte Wand und Decke  
Paredes y techos lisos  
Pareti e soffitti piani  
Płaskie ściany i sufity



**Dry**  
Droog  
Sec  
Trocken  
Seco  
Asciutto  
Suche



**No grease**  
Vetvrij  
Sans graisse  
Fettfrei  
Sin grasa  
Assenza di grasso  
Odtłuszczone



**Dust free**  
Stofvrij  
Sans poussière  
Staubfrei  
Libre de polvo  
Privi di polvere  
Wolne od pyłu



**Sand and wash surface if necessary**  
Schuur en reinig de ondergrond indien nodig  
Poncez et nettoyez la surface si nécessaire  
Schleifen und reinigen Sie den Untergrund, falls erforderlich  
Lijar y lavar la superficie si es necesario  
Se necessario, carteggiare e lavare la superficie  
W razie potrzeby przeszlifować i umyć powierzchnię

### DecoFix Pro

**STRONG**

FDP500  
310ml - 7>8m



**Extra strong installation adhesive for porous surfaces and interior applications**

- Strong, water-based acrylic glue.
- Long-lasting seal between mouldings and the wall and/or ceiling.
- Remove excess with damp cloth.
- Should be kept frost free.
- Let DecoFix Pro dry for 24 hours before painting or before using DecoFiller if necessary.

**Extra sterke installatielijm voor poreuze ondergrond en binnentoepassingen**

- Sterke acrylijm op waterbasis.
- Langdurende verbinding tussen profielen en muur en/of plafond.
- Verwijder overtollige lijm met een vochtige spons of doek.
- Vorstvrij bewaren.
- Laat DecoFix Pro 24 uur drogen voordat je gaat schilderen of voordat je DecoFiller gebruikt, indien nodig.

**Colle d'installation ultra forte pour surfaces poreuses et applications intérieures**

- Colle forte à base d'eau et d'acrylique.
- Joint longue durée entre les moulures et le mur et/ou le plafond.
- Retirez à l'aide d'une éponge ou d'un chiffon humide.
- Doit être conservé à l'abri du gel.
- Laisser sécher DecoFix Pro pendant 24 heures avant de peindre ou avant d'utiliser DecoFiller si nécessaire.

**Extra starker Montagekleber auf saugenden Untergründen und für den Innenbereich**

- Starker, wasserbasierter Acrylkleber.
- Langhaltende Verbindung zwischen Profilen und Wand und/oder Decke.
- Mit leicht feuchtem Schwamm oder Tuch entfernen.
- Frostfrei lagern.
- Lassen Sie DecoFix Pro 24 Stunden lang trocknen, bevor Sie streichen oder gegebenenfalls DecoFiller verwenden.

**Adhesivo superfuerte para superficies porosas y aplicaciones en el interior**

- Fuerte, cola acrílica con base de agua.
- Gran adherencia del producto en techos o paredes.
- Eliminar con una esponja o paño húmedo.
- Debe guardarse en un ambiente seco.
- Deja secar DecoFix Pro durante 24 horas antes de pintar o antes de utilizar DecoFiller si es necesario.

**Potente adesivo di installazione per superfici interne, porose e asciutte**

- Colla acrilica a presa forte e a base d'acqua.
- Per un incollaggio duraturo delle modanature alla parete e/o al soffitto.
- Rimuovere con una spugna o un panno umido.
- Tenere al riparo dal gelo.
- Lasciare asciugare DecoFix Pro per 24 ore prima di verniciare o prima di utilizzare DecoFiller, se necessario.

**Mocny klej montażowy do wewnętrznych, porowatych i suchych powierzchni**

- Mocny klej akrylowy na bazie wody.
- Długotrwałe uszczelnienie między listwami a ścianą i/lub sufitem.
- Usuwać wilgotną gąbką lub szmatką.
- Nie dopuszczać do przemarzania.
- Pozostawić DecoFix Pro do wyschnięcia na 24 godziny przed malowaniem lub przed użyciem DecoFiller, jeśli to konieczne.

### DecoFix Power

**ULTRA STRONG**

FDP700  
290ml - 7>8m



**Extra strong MS polymer glue for new build, all exterior applications, non-porous (tiles, glass, ...) surfaces, damp environments and 3D wall covering**

- Remove excess with a soap solution.
- Let DecoFix Power dry for 24 hours before painting or before using DecoFiller if necessary.

**Extra sterke MS-polymeerlijm voor nieuwbouw, buitengebruik, op niet-poreuze ondergrond (tegels, glas, ...), in vochtige ruimtes en voor 3D wandbekleding**

- Verwijder overtollige lijm met een zeepoplossing.
- Laat DecoFix Power 24 uur drogen voordat je gaat schilderen of voordat je DecoFiller gebruikt, indien nodig.

**Colle au MS polymère extra forte pour constructions nouvelles, utilisation extérieure, surfaces non poreuses (carrelage, verre, etc...), environnements humides et revêtements muraux 3D**

- Enlevez à l'aide d'une solution savonneuse
- Laisser sécher DecoFix Power pendant 24 heures avant de peindre ou avant d'utiliser DecoFiller si nécessaire.

**Besonders starker MS-Polymerkleber für Neubauten, den Außenbereich, auf nicht porösem (Fliesen, Glas, ...) Untergrund, Feuchträumen und für 3D Wandvertäfelung**

- Mit Seifenlauge entfernen.
- Lassen Sie DecoFix Power 24 Stunden lang trocknen, bevor Sie streichen oder gegebenenfalls DecoFiller verwenden.

**Adhesivo extra fuerte de polímero MS para construcciones nuevas, aplicaciones de exterior, superficies no porosas (cerámica, vidrio, ...), lugares húmedos y revestimientos de pared 3D.**

- Eliminar con agua y jabón.
- Deja secar DecoFix Power durante 24 horas antes de pintar o antes de utilizar DecoFiller si es necesario.

**Colla extra forte a base di polimeri MS per le nuove costruzioni, tutte le applicazioni esterne, le superfici non porose (piastrelle, vetro, ecc.) e gli ambienti umidi**

- Rimuovere con soluzione saponata.
- Pozostawić DecoFix Power per 24 ore prima di verniciare o prima di utilizzare DecoFiller, se necessario.

**Bardzo mocny klej polimerowy MS do nowych budynków, wszystkich zastosowań zewnętrznych, powierzchni nieporowatych (plytki, szkło, ...) i wilgotnych środowisk**

- Usuwany roztworem mydła.
- Pozostawić DecoFix Power do wyschnięcia na 24 godziny przed malowaniem lub przed użyciem DecoFiller, jeśli to konieczne.

**Only full guarantee with DecoFix/DecoFiller**

Volledige garantie enkel bij gebruik van DecoFix/-Filler  
 Garantie totale uniquement avec colle DecoFix/-Filler  
 Vollständige Garantie nur bei der Verwendung von DecoFix/-Filler  
 Garantia completa sólo si se utiliza DecoFix/-Filler  
 Garanzia completa solo con DecoFix/-Filler  
 Tylko pełna gwarancja z DecoFix/-Filler

**Joints between mouldings**

Verbinding tussen profielen  
 Joints entre les profils  
 Nahtverbindungen zwischen Profilen  
 Uniones de los perfiles  
 Unione delle giunte dei profili  
 Połączenia między listwami

## DecoFix Ultra

**JOINTS**

FX400  
 270ml - 80m

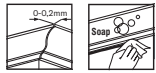
**White, polymer-based adhesive for joints between mouldings**

- Use sufficient DecoFix Ultra in each seam joint on 1 side of the already installed profile. Firmly press the profiles together until some adhesive slightly spills out. Be careful not to push all of the glue out of the joint.
- Maintain a small gap (between 0 to 0.2mm). Use a painter's knife to immediately remove excess adhesive (with a soap solution).
- Let DecoFix Ultra dry for 24 hours before sanding/painting or before using DecoFiller if necessary.

**Witte lijm op polymeerbasis voor verbindingen tussen profielen**

- Gebruik voldoende DecoFix Ultra in elke naadverbinding op 1 zijde van het reeds geplaatste profiel. Druk de profielen stevig op elkaar tot de lijm iets naar buiten komt, zonder dat alle lijm uit de voeg wordt gedrukt.
- Houd een kleine opening over (tussen 0 en 0,2mm). Gebruik een schildersmes om overtollige lijm te verwijderen (met zeepoplossing).
- Laat DecoFix Ultra 24 uur drogen voordat je gaat schuren/schilderen of voordat je DecoFiller gebruikt, indien nodig.

**Colle blanche à base de polymères pour les joints entre profils**

- Appliquez généreusement DecoFix Ultra dans chaque joint sur un côté du profil déjà posé. Pressez fermement les profils l'un contre l'autre jusqu'à ce que l'adhésif sorte légèrement. Veillez à ne pas faire sortir toute la colle du joint.
- Maintenir un petit espace (entre 0 et 0,2mm). Utiliser un couteau de peintre pour enlever l'excès de colle (une solution savonneuse).
- Laisser sécher DecoFix Ultra pendant 24 heures avant de poncer/peindre ou avant d'utiliser DecoFiller si nécessaire.

**Weißer Klebstoff auf Polymerbasis für Nahtverbindungen zwischen Profilen**

- Verwenden Sie ausreichend DecoFix Ultra in jeder Naht auf der Seite des bereits verlegten Profils. Drücken Sie die Profile zusammen, bis der Kleber leicht austritt. Achten Sie darauf, nicht den gesamten Kleber aus der Fuge zu drücken.
- Behalten Sie einen kleinen Spalt bei (zwischen 0 und 0,2mm). Verwenden Sie ein Malermesser, um überschüssigen Kleber zu entfernen (mit Seifenlauge).
- Lassen Sie DecoFix Ultra 24 Stunden lang trocknen, bevor Sie schleifen/streichen oder gegebenenfalls DecoFiller verwenden.

**Adhesivo blanco a base de polímeros para juntas entre perfiles**

- Aplica una cantidad suficiente de DecoFix Ultra para cada junta en el lado del perfil ya instalado. Presiona firmemente los perfiles hasta que el adhesivo salga ligeramente. Ten cuidado de no empujar todo el adhesivo fuera de la junta. Mantén una pequeña separación (entre 0 y 0,2mm). Utiliza una espátula de pintor para eliminar el exceso de adhesivo (con agua y jabón).
- Deja secar DecoFix Ultra durante 24 horas antes de lijar/pintar o antes de utilizar DecoFiller si es necesario.

**Adesivo bianco a base di polimeri da utilizzare per saldare le giunte delle cornici**

- Utilizzare una quantità sufficiente di DecoFix Ultra in ogni giunzione su 1 lato del profilo già installato. Premere con forza i profili fino a quando la colla fuoriesce leggermente, senza spingere tutta la colla fuori dalla giunta.
- Mantenere una piccola distanza (tra 0 e 0,2mm). Utilizzare una spatola per rimuovere l'adesivo in eccesso (con soluzione saponata).
- Lasciare asciugare DecoFix Ultra per 24 ore prima di carteggiare/verniciare o prima di utilizzare DecoFiller, se necessario.

**Klej na bazie polimerów, biały, do łączeń między listwami**

- Nanieść odpowiednią ilość DecoFix Ultra na na każde złącze po 1 stronie już zamontowanego profilu. Mocno docisnąć listwy jedna do drugiej, aż klej zacznie lekko wypływać. Uwaga, aby nie wypchnąć całego kleju z łączenia.
- Zachować niewielką szczelinę (od 0 do 0,2mm). Użyć noża malarskiego, aby usunąć nadmiar kleju. Usuwany roztworem mydła.
- Pozostawić DecoFix Ultra do wyschnięcia na 24 godziny przed szlifowaniem/malowaniem lub przed użyciem DecoFiller, jeśli to konieczne.

## DecoFiller

**Filler & finishing**

Vullen en afwerking  
 Enduit et finition  
 Verfugen und Endbearbeitung  
 Relleno y acabado  
 Stucco e finitura  
 Wypelnienie i wykończenie

## DecoFiller

**PERFECT FINISH**

FL300  
 310ml - > 30m

**Ready to use lightweight acrylic filler**

- For shrink-proof finishing of gaps (between decorative profiles after adhesion, between wall and profiles, between walls and between wall and ceiling), cracks and irregularities in profiles or on walls.
- Remove excess with damp cloth.
- Rapidly paintable (after 15 min.).
- Does not crack.

**Kant-en-klare lichte vulpasta op acrylbasis**

- Voor krimpvrij afwerken van naden (tussen sierprofielen na lijmen, tussen wand en profiel, tussen wanden onderling en tussen wand en plafond), scheuren en oneffenheden in profielen of binnenmuren
- Verwijder overtollige lijm met een vochtige spons of doek.
- Snel overschilderbaar (na 15min.).
- Kraakt niet

**Enduit léger prêt à l'emploi à base d'acrylique**

- Pour une finition irrétrécissable de joints (entre profils décoratifs après adhésion, entre murs et profils, entre mur et plafond et murs entre eux), fissures, trous et irrégularités dans les profils ou les murs.
- Retirez à l'aide d'une éponge ou d'un chiffon humide.
- Peut être recouvert rapidement (après 15 min.).
- Ne se fissure pas.

**Gebrauchsfertige Leichtspachtelmasse auf Acrylbasis**

- Zur schrumpffreien Endbearbeitung von Fugen zwischen Dekoprofilen nach der Montage. Kann ebenfalls für das Verfüllen der Fugen bzw. Lücken zwischen dem Profil und dem Untergrund auf dem es montiert wurde verwendet werden. Beschädigungen an Wand oder Profil können mit dem Füllstoff nachgearbeitet werden.
- Mit leicht feuchtem Schwamm oder Tuch entfernen.
- Schnell überstreichbar (nach 15 min.).
- Reißt nicht.

**Masilla acrílica ligera y lista para usar**

- Ideal para dar un acabado impecable a las juntas, para la transición entre perfiles, paredes y/o techos, y también para sellar pequeñas grietas e irregularidades que puedan surgir durante la instalación.
- Eliminar con una esponja o paño húmedo.
- Se puede lijar y pintar fácilmente, pasados 15 minutos de su aplicación.
- No merma, ni fisura.

**Stucco acrilico leggero pronto all'uso**

- Per la finitura degli interstizi (tra i profili decorativi dopo l'adesione, tra parete e profili, tra pareti e tra parete e soffitto), delle crepe e delle irregolarità nei profili o nelle pareti.
- Rimuovere con una spugna o un panno umido.
- Riverniciabile rapidamente (dopo 15 minuti).
- Non crepa.

**Gotowa do użycia lekka masa akrylowa**

- Do bezskurcowego wykańczania szczelin (między profilami dekoracyjnymi po przyklejeniu, między ścianą a profilami, między ścianami i między ścianą a sufitem), pęknięć i nierówności w profilach lub na ścianach.
- Usuwać wilgotną gąbką lub szmatką.
- Szybko do przemalowania (po 15 min.).
- Nie pęka.

## Tools

Toebehoren

Outils

Werkzeuge

Herramientas

Strumenti

Narzędzia



A38

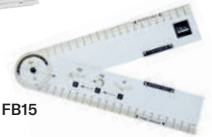

FB15

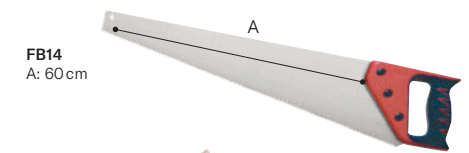

FB14  
 A: 60cm

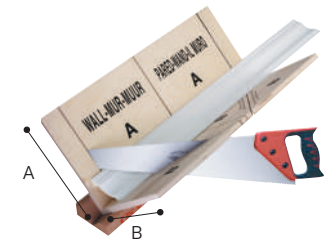

FB300  
 A: 29,7cm  
 B: 29,1cm

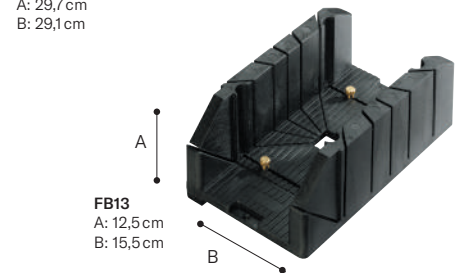

FB13  
 A: 12,5cm  
 B: 15,5cm



FB10  
 A: 27,5cm  
 B: 22cm





# Installation videos

VISIT [WWW.ORACDECOR.COM/INSTALLATION](http://WWW.ORACDECOR.COM/INSTALLATION)

OR **CLICK OR SCAN** THE QR CODE

READ CAREFULLY | LEES AANDACHTIG | LISEZ ATTENTIVEMENT | SORGFÄLTIG LESEN |  
LEER ATENTAMENTE | LEGGERE ATTENTAMENTE | PRZECZYTAJ UWAGAŃNIE

## A ORAC MOULDINGS | ORAC LIJSTEN | MOULURES ORAC | ORAC LEISTEN | MOLDURAS ORAC | MODANATURA ORAC | LISTWY ORAC



**Also see general instructions for mounting** | Zie ook de algemene instructies voor montage | Voir aussi les instructions générales pour montage | Siehe auch allgemeine Instruktionen für Montage | Ver instrucciones generales para montaje | Vedi anche le istruzioni generali per il montaggio | Zobacz także ogólne instrukcje montażu

**Purotouch® (all C references for indirect lighting) is not translucent. If light does shine through, use an aluminium tape/strip. Duropolymer® (all 'Compact Design' CX and SX references) is translucent. Use an ALUMINIUM profile (from the supplier), aluminium tape on a roll or non-transparent paint. After 24 hours the profiles can be painted, for Duropolymer® we recommend using light-blocking paint.**

Purotouch® (alle C-referenties voor indirecte verlichting) is niet lichtdoorlatend. Als er toch licht doorschijnt, gebruik dan een aluminium tape/strook.

Duropolymer® (alle 'Compact Design' CX en SX referenties) is lichtdoorlatend. Gebruik een ALUMINIUM profiel (van de leverancier), aluminium tape op rol of niet-transparante verf. Na 24 uur kunnen de profielen geverfd worden, voor DUROPOLYMER® raden we aan lichtblokkerende verf te gebruiken.

Le Purotouch® (toutes les références C pour l'éclairage indirect) n'est pas translucide. Si la lumière passe à travers, utilisez un ruban adhésif en aluminium.

Le Duropolymer® (toutes les références "Compact Design" CX et SX) est translucide. Utilisez un profilé en ALUMINIUM (du fournisseur), une bande d'aluminium en rouleau ou une peinture non transparente. Après 24 heures, les profilés peuvent être peints. Pour le Duropolymer®, nous recommandons d'utiliser une peinture qui bloque la lumière.

Purotouch® (alle C-Referenzen für indirekte Beleuchtung) ist nicht lichtdurchlässig. Falls doch Licht durchscheint, verwenden Sie ein Aluminiumband/einen Aluminiumstreifen.

Duropolymer® (alle 'Compact Design'-Referenzen CX und SX) ist lichtdurchlässig. Verwenden Sie ein ALUMINIUM-Profil (vom Lieferanten), Aluminiumband von der Rolle oder undurchsichtige Farbe. Nach 24 Stunden können die Profile gestrichen werden, für Duropolymer® empfehlen wir die Verwendung von lichtundurchlässiger Farbe.

Purotouch® (todas las referencias C para iluminación indirecta) no es translúcido. Si brilla la luz, utilice una cinta de aluminio.

Duropolymer® (todas las referencias "Compact Design" CX y SX) es translúcido. Utilice un perfil de ALUMINIO (del proveedor), cinta de aluminio en rollo o pintura no transparente. Después de 24 horas se pueden pintar los perfiles, para Duropolymer® recomendamos utilizar pintura que bloquee la luz.

Il Purotouch® (tutte le referenze C per l'illuminazione indiretta) non è traslucido. Se la luce traspare, utilizzare un nastro o una striscia di alluminio. Il Duropolymer® (tutte le referenze "Compact Design" CX e SX) è traslucido. Utilizzare un profilo in ALLUMINIO (del fornitore), un nastro di alluminio in rotolo o una vernice non trasparente. Dopo 24 ore i profili possono essere verniciati; per Duropolymer® si consiglia di utilizzare una vernice fotobloccante.

Purotouch® (wszystkie referencje C dla oświetlenia pośredniego) nie jest półprzezroczysty. Duropolymer® (wszystkie wersje „Compact Design” CX i SX) jest półprzezroczysty. Należy użyć profilu ALUMINIOWEGO (od dostawcy), taśmy aluminiowej na rolce lub nieprzezroczystej farby. Po 24 godzinach profile można pomalować, w przypadku Duropolymer® zalecamy użycie farby blokującej światło.

## B LED SYSTEM | LED SYSTEMEN | SYSTÈMES À LED | LED-SYSTEME | SISTEMAS LED | SISTEMA LED | SYSTEM LED

### Consult LED supplier's instructions (for the distance, position, mount, ventilation, and use of an aluminium profile)

Raadpleeg de instructies van de LED-leverancier (voor de afstand, positie, montage, ventilatie en het gebruik van een aluminium profiel)

Consulter les instructions du fournisseur de LED (pour la distance, la position, le montage, la ventilation et l'utilisation d'un profilé en aluminium)

Beachten Sie die Anweisungen des LED-Herstellers (für den Abstand, die Platzierung, die Montage, die Luftzirkulation und die Verwendung eines Aluminiumprofils)

Consulte las instrucciones del proveedor de LED (para la distancia, la posición, el montaje, la ventilación y el uso del perfil de aluminio)

Consultare le istruzioni del fornitore di LED (per la distanza, la posizione, il montaggio, la ventilazione e l'uso di un profilo in alluminio)

Należy zapoznać się z instrukcjami dostawcy LED (dotyczącymi odległości, położenia, montażu, wentylacji i użycia profilu aluminiowego)



C

**CHOOSE THE CONSTRUCTION**

KIES DE OPBOUW | CHOISISSEZ LA STRUCTURE | WÄHLEN SIE DEN AUFBAU | ELIGE LA ESTRUCTURA | SCEGLIERE LA STRUTTURA | WYBÓR STRUKTURY

a

**Uplighter**

Uplighter  
la lumière vers le haut  
Aufwärtsstrahler  
luz hacia arriba  
la luce verso l'alto  
światło w górę

1

2

**First fit the Orac moulding and then insert the LED strip**

Plaats eerst de Orac-lijst en leg er vervolgens de LED-strip in

Montez d'abord la moulure Orac, puis insérez la bande de LED

Zuerst das Orac Profil montieren und dann die LED-Leiste einsetzen

Primero, coloque la moldura Orac y luego inserte la tira de LEDs

Montare prima la modanatura Orac e poi inserire la striscia LED

Najpierw zamontuj listwę Orac, a następnie następnie włożyć taśmę LED



b

**Downlighter**

Downlighter  
la lumière vers le bas  
das Licht nach unten  
luz hacia abajo  
la luce verso il basso  
światło w dół

1

2

**First mount the LED strip against the wall and then install the Orac moulding over it**

Monteer eerst de LED-strip tegen de muur en installeer er vervolgens de Orac-lijst overheen

Montez d'abord la bande LED contre le mur, puis installez la moulure Orac par-dessus

Zuerst die LED-Leiste an der Wand montieren und dann das Orac-Profil darüber anbringen

Primero monte la tira LED contra la pared y luego instale la moldura Orac sobre ella

Montare prima la striscia LED contro la parete e poi installarvi sopra la modanatura Orac

Najpierw zamontuj taśmę LED na ścianie, a następnie a następnie zainstalować nad nią listwę Orac

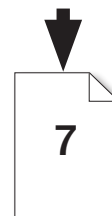
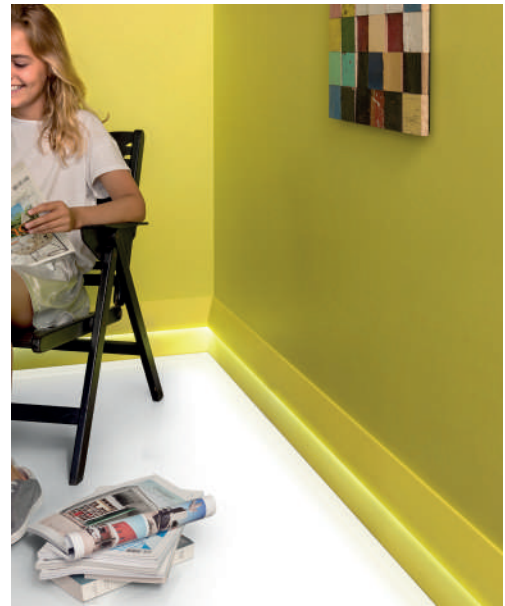

a

**Uplighter**

Uplighter  
la lumière vers le haut  
Aufwärtsstrahler  
luz hacia arriba  
la luce verso l'alto  
światło w górę

**WORK METHOD**

WERKWIJZE | MÉTHODE DE TRAVAIL | ARBEITSWEISE | MÉTODO DE TRABAJO | METODO DI LAVORO | METODA PRACY

1



2



1

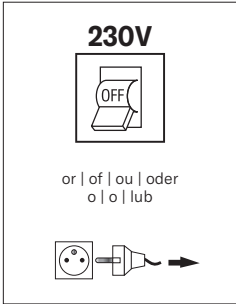

2

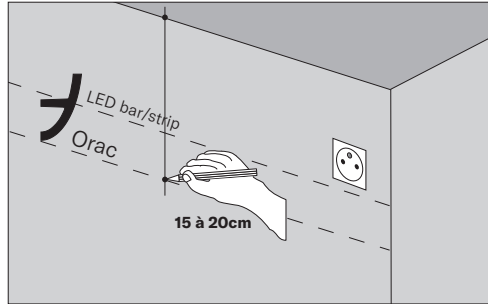

3

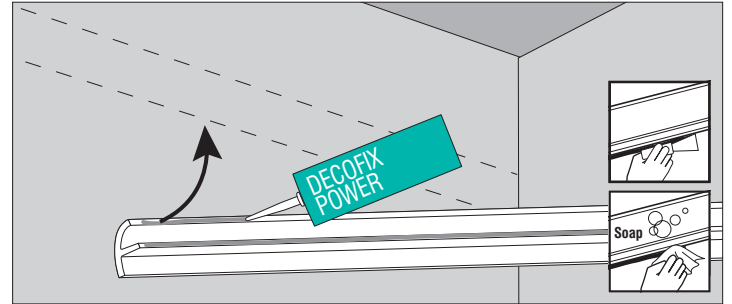

**Draw the lines under which the LED profile and the moulding are to hang** | Teken de lijnen af waaronder het LED-profiel en de lijst moeten hangen | Dessinez les lignes sous lesquelles le profilé LED et la moulure doivent être suspendus | Zeichnen Sie die Linien, unter denen das LED-Profil und die Leiste hängen sollen | Dibuje las líneas por debajo de las cuales deben colgar el perfil LED y la moldura | Disegnare le linee sotto le quali appendere il profilo LED e la modanatura | Narysuj linie, pod którymi mają wisieć profil LED i listwa

**Apply DecoFix Power to the adhesive edges of the moulding and mount against the wall** | Breng DecoFix Power aan op de kleeftanden van de lijst en monteer tegen de wand | Appliquez DecoFix Power sur les bords adhésifs de la moulure et fixez-le contre le mur | DecoFix Power auf die Kleberänder der Leiste auftragen und an der Wand befestigen | Aplique DecoFix Power a los bordes adhesivos de la moldura y móntela contra la pared | Applicare DecoFix Power sui bordi adesivi della modanatura e montare contro la parete | Nalóż DecoFix Power na samoprzylepne krawędzie listwy i przymocuj do ściany

4

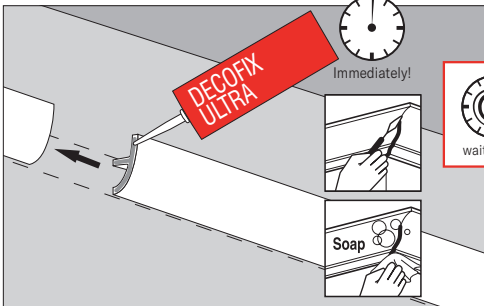

5

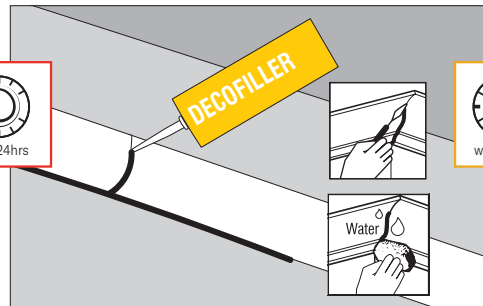

6

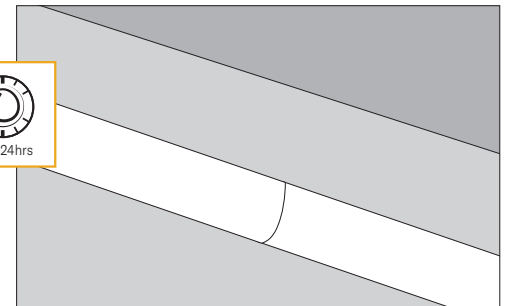

**Connect the profiles to each other with DecoFix Ultra** | Verbind de lijsten aan elkaar met DecoFix Ultra | Raccordez les moulures entre elles avec DecoFix Ultra | Verbinden Sie die Leisten untereinander mit DecoFix Ultra | Conecte las molduras entre sí con DecoFix Ultra | Collegare i profili tra loro con DecoFix Ultra | Połączyć profile ze sobą za pomocą DecoFix Ultra

**Finish seams, if necessary, with DecoFiller** | Werk naden, indien nodig, af met DecoFiller | Finissez les coutures, si nécessaire, avec DecoFiller | Nähte, falls erforderlich, mit DecoFiller nachbearbeiten | Si es necesario, acabe las costuras con DecoFiller | Rifinire le giunte, se necessario, con DecoFiller | W razie potrzeby wykończ szwy za pomocą DecoFiller

**Let the installation dry for 24 hours. The weight of the LED bar may cause the profile to slide** | Laat de installatie 24 uur drogen. Door het gewicht van de LED-balk kan het profiel gaan schuiven | Laissez l'installation sécher pendant 24 heures. Le poids de la barre LED peut faire glisser le profilé | Lassen Sie die Installation 24 Stunden lang trocknen. Durch das Gewicht der LED-Leiste kann das Profil verrutschen | Deje secar la instalación durante 24 horas. El peso de la barra LED puede hacer que el perfil se deslice | Lasciare asciugare l'installazione per 24 ore. Il peso della barra LED può far scivolare il profilo | Pozostawić instalację do wyschnięcia na 24 godziny. Ciężar paska LED może powodować przesuwanie się profilu

7

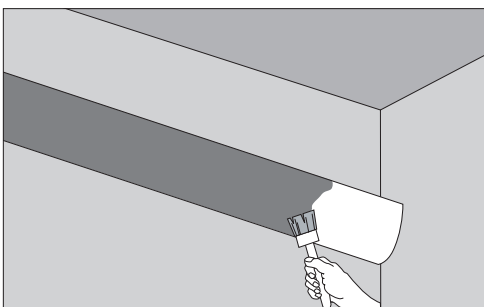

8

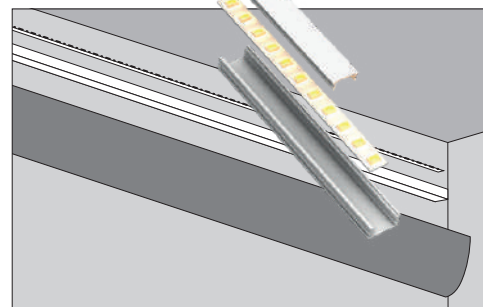

9

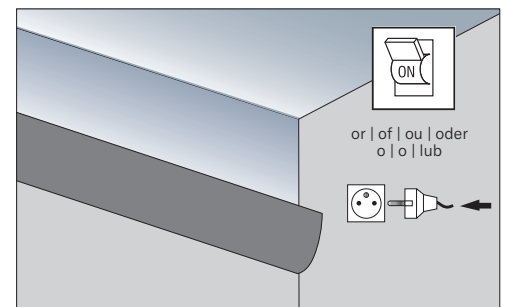

**Can be painted over after 24 hours, for Duropolymer® possibly with light-blocking paint** | Overschilderbaar na 24 uur, voor Duropolymer® evt met licht-blokkerende verf | Peut être repeint après 24 heures, pour le Duropolymer® éventuellement avec une peinture bloquant la lumière | Überstreichbar nach 24 Stunden, bei Duropolymer® evtl. mit lichtblockierender Farbe | Se puede pintar después de 24 horas, para Duropolymer® posiblemente con pintura que bloquea la luz | Può essere rivernicato dopo 24 ore, per Duropolymer® eventualmente con vernice fotobloccante | Możliwość malowania po 24 godzinach, w przypadku Duropolymer® ewentualnie farbą blokującą światło

**Install the LED strip** | Installeer de LED-strip | Installer la bande LED | Installieren Sie den LED-Streifen | Instalar la tira de LEDs | Installare la striscia LED | Instalacja taśmy LED

**See supplier's instructions** | Zie de instructies van de leverancier | Voir les instructions du fournisseur | Siehe die Anweisungen des Lieferanten | Consulte las instrucciones del proveedor | Vedere le istruzioni del fornitore | Patrz instrukcje dostawcy

**Connect LED lights. Enjoy a new cosiness** | Sluit LED verlichting aan. Geniet van een nieuwe gezelligheid | Connectez les lumières LED. Profitez d'un nouveau confort | LED-Leuchten anschließen. Genießen Sie eine neue Gemütlichkeit | Conecta las luces LED. Disfruta de un nuevo confort | Collegare le luci LED. Godetevi una nuova atmosfera | Podłącz oświetlenie LED. Ciesz się nową przytulnością

b

**Downlighter**

Downlighter  
la lumière vers le bas  
das Licht nach unten  
luz hacia abajo  
la luce verso il basso  
światło w dół

**WORK METHOD**

WERKWIJZE | MÉTHODE DE TRAVAIL | ARBEITSWEISE |  
MÉTODO DE TRABAJO | METODO DI LAVORO | METODA PRACY

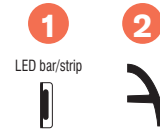

1

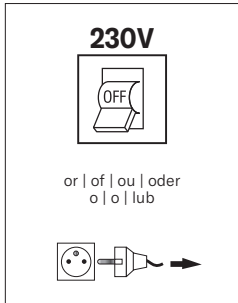

2

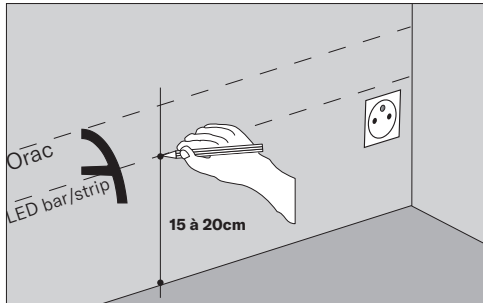

3

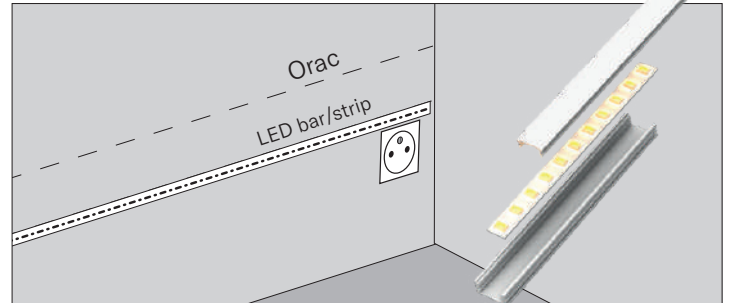

**Draw the lines under which the LED profile and the moulding are to hang** | Teken de lijnen af waaronder het LED-profiel en de lijst moeten hangen | Dessinez les lignes sous lesquelles le profilé LED et la moulure doivent être suspendus | Zeichnen Sie die Linien, unter denen das LED-Profil und die Leiste hängen sollen | Dibuje las líneas por debajo de las cuales deben colgar el perfil LED y la moldura | Disegnare le linee sotto le quali appendere il profilo LED e la modanatura | Narysuj linie, pod którymi mają wisieć profil LED i listwa

**Install the LED strip** | Installeer de LED-strip | Installer la bande LED | Installieren Sie den LED-Streifen | Instalar la tira de LEDs | Installare la striscia LED | Instalacja taśmy LED

**See supplier's instructions** | Zie de instructies van de leverancier | Voir les instructions du fournisseur | Siehe die Anweisungen des Lieferanten | Consulte las instrucciones del proveedor | Vedere le istruzioni del fornitore | Patrz instrukcje dostawcy

4

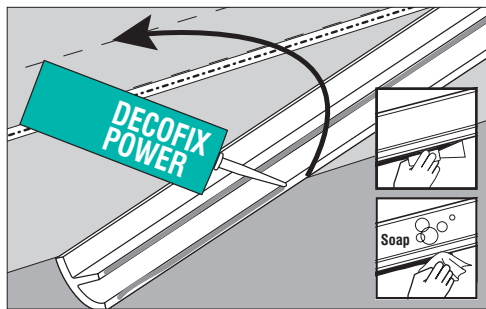

**Apply DecoFix Power to the adhesive edges of the moulding and mount against the wall** | Breng DecoFix Power aan op de kleefranden van de lijst en monteer tegen de wand | Appliquez DecoFix Power sur les bords adhésifs de la moulure et fixez-le contre le mur | DecoFix Power auf die Kleberänder der Leiste auftragen und an der Wand befestigen | Aplique DecoFix Power a los bordes adhesivos de la moldura y móntela contra la pared | Applicare DecoFix Power sui bordi adesivi della modanatura e montare contro la parete | Nałóż DecoFix Power na samoprzylepne krawędzie listwy i przymocuj do ściany

5

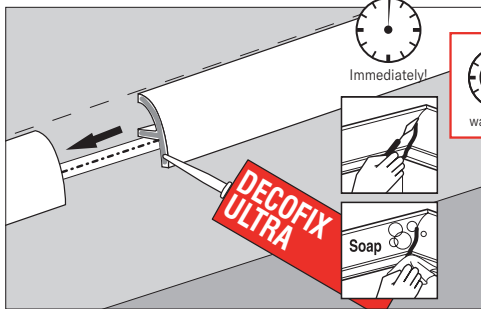

**Connect the profiles to each other with DecoFix Ultra** | Verbind de lijsten aan elkaar met DecoFix Ultra | Raccordez les moulures entre elles avec DecoFix Ultra | Verbinden Sie die Leisten untereinander mit DecoFix Ultra | Conecte las molduras entre sí con DecoFix Ultra | Collegare i profili tra loro con DecoFix Ultra | Połącz profile ze sobą za pomocą DecoFix Ultra

6

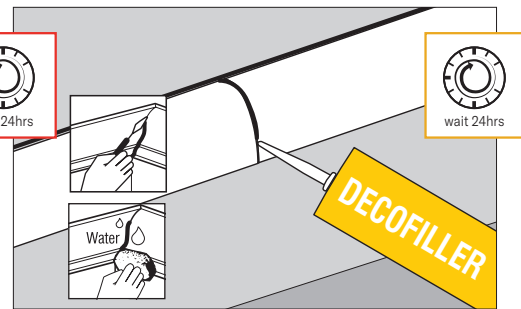

**Finish seams, if necessary, with DecoFiller** | Werk naden, indien nodig, af met DecoFiller | Finissez les coutures, si nécessaire, avec DecoFiller | Nähte, falls erforderlich, mit DecoFiller nachbearbeiten | Si es necesario, acabe las costuras con DecoFiller | Rifinire le giunte, se necessario, con DecoFiller | W razie potrzeby wykończ szwy za pomocą DecoFiller

8

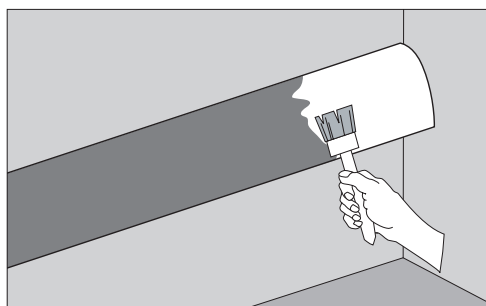

**Can be painted over after 24 hours, for Duropolymer® possibly with light-blocking paint** | Overschilderbaar na 24 uur, voor Duropolymer® evt met licht-blokkerende verf | Peut être repeint après 24 heures, pour le Duropolymer® éventuellement avec une peinture bloquant la lumière | Überstreichbar nach 24 Stunden, bei Duropolymer® evtl. mit lichtblockierender Farbe | Se puede pintar después de 24 horas, para Duropolymer® posiblemente con pintura que bloquea la luz | Può essere rivernicato dopo 24 ore, per Duropolymer® eventualmente con vernice fotobloccante | Możliwość malowania po 24 godzinach, w przypadku Duropolymer® ewentualnie farbą blokującą światło

9

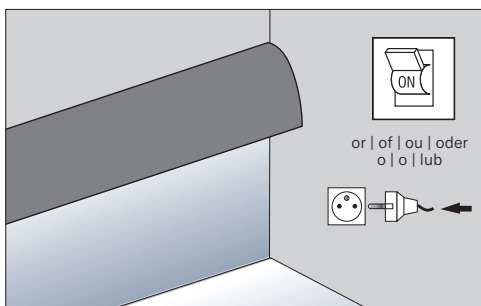

**Connect LED lights. Enjoy a new cosiness** | Sluit LED verlichting aan. Geniet van een nieuwe gezelligheid | Connectez les lumières LED. Profitez d'un nouveau confort | LED-Leuchten anschließen. Genießen Sie eine neue Gemütlichkeit | Conecta las luces LED. Disfruta de un nuevo confort | Collegare le luci LED. Godetevi una nuova atmosfera | Podłącz oświetlenie LED. Ciesz się nową przytulnością